

Veranstaltungs-

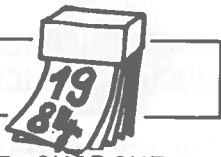

SUMMERFEST BI DR REFORMIERTE CHIRCHE

Bethlehem am Donschtig, 21. Juni, ab de sächsi am Abe (18 Uhr).

Grüessech Herr Zwingli

En ächti Chappeler Milchsuppe git's nid, aber derfür:

- E Gmüessuppe mit Chäs u Brot zu Sälbstchoschteprys
- Ds Trinke (Sirup für Ching gratis)
- Uf jede Stundes Schlag es paar Gedanke zum Zwingli vom Samuel Lutz, Pfarrer z'Leissige
- Verschiedeni Ständ und Informatione
- Spiel für Chlyni u Grossi
- Musig zum Lose u Tanze mit der Stubemusig Rechsteiner vo Bern
- Gmüetlech zämesitze u brichte

Ev.-ref. Kirchgemeinde Bethlehem
Kath. Kirchgemeinde St. Mauritius

KONZERT

des Kammerorchesters Ars Musica Bern

Sonntag, 24. Juni, 20.15 Uhr, in der Reformierten Kirche Bethlehem

Werke von Durante, Vivaldi, Dvorak, Janacek

Solistin: Regula Küffer, Flöte

Leitung: Meinrad Koch

Eintritt: Fr. 10.--/Schüler, Studenten Fr. 5.--

KULTUR IM FELLERSTOCK

Sonntag, 3. Juni, 15 Uhr, im Dachsaal

Ein Liederspektakel für Kinder und ihre Erwachsenen

Arolle Berolle oder Müntschi für die Frischverwütschte

Organisiert durch die Schuldirektion der Stadt Bern und den Verein Läbe i ds Quartier Bümpliz/Bethlehem, Eintritt frei, Kollekte.

DRITTE WELT-LADEN BETHLEHEM

Samstag, 9. Juni, im Kirchgemeindehaus und im Gäbelhus, 12 bis 14 Uhr (Suppenessen).

Verkauf anlässlich des Sommerfestes, Ort und Zeit ist zu gegebener Zeit der Presse zu entnehmen.

Zusätzlich jeden Donnerstagmorgen im Kirchgemeindehaus von 9.30 bis 10.30 Uhr.

BLYB GSUND.

Blutdruck- und Urinkontrolle des Krankenpflegevereins am Mittwoch, 13. Juni, von 14 bis 17 Uhr, im Kirchgemeindehaus. Blutdruckmessen Fr. 2.--, Urinkontrolle Fr. 2.50.

NOTHELFERKURS

Kursdauer: Montag, 2. Juli bis Freitag 6. Juli

Kurszeit: 20 bis 22 Uhr

Kursort: Gemeinschaftszentrum Tscharnergut

Anmeldungen: Tel. 56 00 05, Frau M. Hutzli

SCHACH IM RESTAURANT TSCHARNERGUT

Jeden Donnerstag, ab 19.45 Uhr, im Saal.

Jedermann ist herzlich eingeladen.

Weitere Auskunft erteilt gerne: Bruno Walker,

Präsident des Schachklubs Bümpliz,

Telefon 55 22 89.

Der Wulche Chratzer

22. Jahrgang Nr. 9

9. Juni 1984

Quartierblatt von Bethlehem

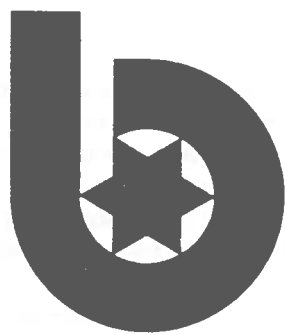

10 Jahre Quartierverein
Bethlehemacker

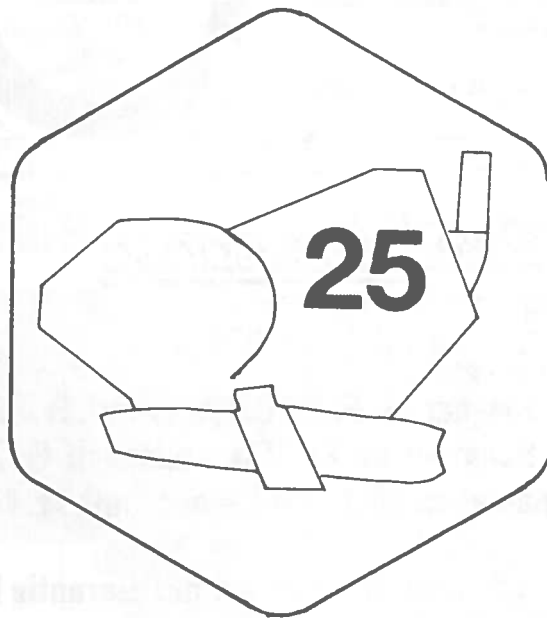

25 Jahre Tscharnergut

"WULCHECHRATZERS" BETRIEBSKAPITAL

Fr. 10. c.

einbezahlt
Fr. 8. c.
einbezahlt von / versés par / versati da
Giro aus Konto
Virement du c. ch.
Girata dal conto

Fr. 20. c.

einbezahlt
Fr. 50. c.
einbezahlt von / versés par / versati da
Giro aus
Virement
Girata

Fr. 12. c.

einbezahlt von / versés par / versati da
Fam. Rorsbacher
Bethlehem

auf Konto
au compte
al conto
30 - 31003

Der Wulchechratzer
Quartierblatt von Bethlehem

kommt aus freiwilligen Beträgen, die uns die die Leser einmal jährlich überweisen, sowie aus den Inserateneinnahmen. Wenn die Sammlung nicht allzu bescheiden verläuft, kommen wir schlecht und recht über die Runden, um die Material- und Druckkosten zu decken. Wir empfehlen daher den dieser Nummer beigelegten Einzahlungsschein Ihrer besonderen Beachtung und Ihrem Wohlwollen, damit die Bethlehemmer nicht auf ein eigenes Mitteilungsblatt verzichten müssen. Wir danken zum voraus für jeden Beitrag - und sei er noch so hoch!

ARS MUSICA BERN

Wir sind ein Kammerensemble von engagierten jungen Musikern. Jedem einzelnen ist seine Aufgabe wichtig, und er erfüllt sie mit Freude. Dass dieser persönliche Einsatz eines jeden dazu beiträgt, einen guten Klangkörper zu entwickeln, ist unser Anliegen und Bestreben. Musik aus allen Epochen bildet die Grundlage unserer gemeinsamen Arbeit.

Wir freuen uns, Sie an unserem Konzert am Sonntag, 24. Juni, 20.15 Uhr, in der Kirche Bethlehem begrüßen zu dürfen. (Siehe Veranstaltungskalender.) Meinrad Koch



Reise-
und
Transport-
unter-
nehmen

Bern 27, Looslistrasse 25
Tel. 55 55 44

JUGENDHERBERGEN-AUSWEISE AUCH IM TSCHARNI ERHÄLTlich

Nun kommt wieder die langersehnte Ferienzeit. Wir möchten Sie deshalb daran erinnern, dass im Sekretariat des Gemeinschaftszentrums Tscharnergut (Öffnungszeiten: Dienstag bis Freitag 14 bis 21 Uhr, Samstag 9 bis 21 Uhr) auch die beliebten Jugendherbergen-Ausweise sowie die verschiedenen Wanderkarten und Dokumentationen erhältlich sind.

BODENACKER WIRD ZU TSCHARNERGUT

Eine Mitteilung unserer SVB
An einer am 29. Februar 1984 durchgeführten Aussprache mit Vertretern der Quartierorganisationen aus dem Raume Bethlehem - Tscharnergut - Gäbelbach wurde uns der Wunsch unterbreitet, die Benennung der heutigen Taxgrenze "Bodenacker" in "Tscharnergut" abzuändern. Obschon aus der von Ihrem Quartierblatt vor ungefähr zwei Jahren durchgeführten Umfrage keine eindeutige Meinung bezüglich der Umbenennung von Haltestellen hervorgegangen war, haben wir wohlwollende Prüfung des Wunsches zugesichert. Wir können Ihnen heute mitteilen, dass wir beschlossen haben, Ihr Anliegen zu erfüllen. Mit Wirkung ab 4. Juni 1984, dem Tag der Betriebsaufnahme der Linie 24, Bethlehem - Gumme, wird die Taxgrenze "Bodenacker" in "Tscharnergut" umbenannt. Wir freuen uns, damit einen Wunsch Ihrer Quartierorganisation erfüllen zu können.

R. Brunner, Direktor

V E D O

Glas- und Spiegel, 3027 Bern

Reparaturen	H. Reinelt, Tel. 56 25 02
Einrahmungen	Zelgstrasse 14
Aquarien	beim Tea-Room Blumenfeld

Videc Electronic

RADIO - TV HI-FI - VIDEO

Farbfernseher ab Fr. 690.- oder mtl. Fr. 20.-
Video-Recorder ab Fr. 990.- oder mtl. Fr. 28.-
Stereoanlagen ab Fr. 490.- oder mtl. Fr. 14.-

Immer günstige Occasionen mit Garantie!

Bethlehemstrasse 6, 3027 Bern, Tel. 56 79 79
Werner Fürst, Geschäftsführer

TIEFKÜHLFÄCHER

im Tscharnergut und Gäbelbach
zu vermieten.

100 - 300 Liter: Fr. 36.-- bis
Fr. 96.-- / Jahr

Auskunft bei:
Telefon: 55 42 52
Dr. Meyer Verwaltungen Bern AG

**KENNEN SIE DEN TSCHARNIFANTEN?**

Wenn nicht, so besichtigen Sie ihn einmal auf einem Quartiersspaziergang. Er steht vor der Eingangstüre zum alten Schulhaus, ein paar Meter von der Aufgangstreppe vom Dorfplatz zum Schulhausareal. Sein Konterfei prangt auf den Festplakaten und auf einem Teil der Festabzeichen.

JUBILÄUMSFEST

Am Donnerstag, 14. Juni, Freitag, 15. Juni, und am Samstag, 16. Juni ist es soweit: das Tscharnergut feiert seinen 25. Geburtstag. Gross und klein feiert (siehe Festprogramm). Es ist ein Fest von Tscharnergütlern für Tscharnergütlern (wobei wir zugewandte Orte natürlich nicht abweisen wollen).

Durch den Kauf eines Festabzeichens unterstützen sie das Fest (die Organisation). Sie können mit dem Abzeichen gratis ein Café im Lehrercafé beziehen und sie bezahlen damit auch keinen Eintritt für das Fest (Tanz- und Musikgruppenveranstaltungen, ausgenommen Disco).

Kommen Sie ans Fest und feiern Sie mit!

T.L.

EIN BUCH ÜBER DAS TSCHARNERGUT

Das Buch "Das Tscharnergut - 1959 bis 1984, 25 Jahre Leben in Berns erster Grosssiedlung" erscheint am 14. Juni. Im Café Tscharni findet an diesem Tag, 20 Uhr, eine Buchpremiere statt, gleichzeitig mit der Eröffnung der Ausstellung von Bildern vom Tscharnergut. Die Fotos wurden mehrheitlich von Tscharnergütlern gemacht.

Das Buch können die Bewohner des Tscharnerguts mit dem Bon, den die Baugesellschaften jedem Haushalt schicken, gratis im Gemeinschaftszentrum abholen.

Das Buch informiert über das Leben im Tscharnergut, über Vereine und Aktionsgruppen, über die Firmen, und es beinhaltet einen Dokumentationsteil (Fotos, Ausschnitte aus dem "Wulchechratzer").

T.L.

SOMMERFERIEN - TSCHARNI GESCHLOSSEN

Im Gemeinschaftszentrum werden einige Um- und Ausbauten vorgenommen. Vor allem soll der Schülertreff besser untergebracht werden. Dann benötigt das Café eine grössere Küche. Um all das zu verwirklichen, wird die Vorhalle zum Gebäude geschlagen.

Während der fünf Schulferienwochen bleibt daher das Tscharni geschlossen. Die Ferienpassaktivitäten können ungehindert über die Bühne gehen. Auch werden wir versuchen, die Werkstätten an einem oder zwei Tagen pro Woche für dringende Arbeiten offenzuhalten. Gymnastikhalle und Versammlungsräume können auf Anfrage hin für Vereine und geschlossene Gruppen soweit wie möglich ebenfalls zur Verfügung gestellt werden.

Gemeinnütziges und unabhängiges Quartierblatt von Bethlehem mit Ankündigungen öffentlichen Interesses, insbesondere der Gemeinschaftszentren.

Redaktion: Carlo Buletti · Reinhard Gammenthaler · Hansjörg Uehlinger
Veröffentlichungen widerspiegeln nicht in jedem Falle die Meinung der Redaktion.
Herausgeber: Arbeitsgemeinschaft «Der Wulchechratzer». Adresse: Waldmannstrasse 17, 3027 Bern-Bethlehem, Telefon 55 70 55. Postcheck 30 - 31003, «Der Wulchechratzer», Bern.
Im Abonnement: 16 Nummern pro Jahr Fr. 8.—. Auflage: 6700. Insertionspreise: 1/4-Seite Fr. 42.—, 1/2-Seite Fr. 84.—, 1/2-Seite Fr. 168.—, 1/1-Seite Fr. 336.—.
Bei mehrmaligem Erscheinen Rabatt.

Druck: M. Baumgartner, Weyerstrasse 34, 3008 Bern

Redaktionsschluss der nächsten Nummer: 21. Juni 10 Uhr
Erscheinungsdatum der nächsten Nummer: 28. Juni

**KLIBY UND CAROLINE IM BETHLEHEMACKER**

Die Attraktion ist perfekt. Das Gastspiel von Kliby und Caroline ist zustande gekommen! Der Top-Bauchredner wird am 22. Juni im Festzelt im Bethlehemacker um 17.30 für die Kinder und 21 Uhr für die Erwachsenen.

Kliby gilt als einmaliges Zugpferd im Showbusiness. In seinem Metier nimmt er mit grossem Vorsprung den Spitzenplatz ein und seine Schallplatten-Erfolge sind sensationell. Für seine Produktionen wurde er bisher mit mehreren Gold- und Platin-Platten ausgezeichnet!

Was an Kliby besonders sympathisch berührt, ist die Tatsache, dass er seinen aussergewöhnlichen Erfolg mit bescheidener Gelassenheit hinnimmt. Sein Einfallsreichtum hat jedenfalls in keiner Weise darunter gelitten. Davon kann sich jetzt ja jedermann bei seinem Auftritt im Bethlehemacker überzeugen. Kein Zweifel, dass Kliby mit seinen witzigen Einfällen am Bethlehemackerfest das Publikum auf seiner Seite haben wird.

Vorverkauf: in den Gemeinschaftsräumen Bethlehemacker an der Kasparstrasse 15
Dienstag und Donnerstag je 14.00 bis 18.30,
Samstag, 9 bis 12 Uhr

DR FROUE TRÄFF IM BETHLEHEMACKER ORGANISIERT

Freitag, 8. Juni: Brätle mit Familie im Wald ab 18 Uhr (Verpflegung mitbringen)
Dienstag, 12. Juni: "Bewohnerzmorge" ab 9 bis 10.45 Uhr, Gemeinschaftsräume (Kosten Fr. 2.50)
Dienstag, 19. Juni: Znüni mit Einteilung fürs Fest, ab 9 Uhr, Gemeinschaftsräume
Helferinnen sind herzlich willkommen!
Freitag, 22. Juni bis Sonntag 24. Juni: Fest
Dienstag, 26. Juni: Znüni mit Auswertung vom Fest, ab 9 Uhr, Gemeinschaftsräume

Und dazu jeden Montag Basteln und Werken in der KOBRA, Melchiorstrasse 19, ab 20 bis 22 Uhr.

Kommen Sie doch mal vorbei! Gegenwärtig lernen wir die Bauernmalerei kennen. (Kosten nach Materialverbrauch)

Auskunft: Frau M. Sägesser, Tel. 55 64 50

Frau M. Reichen, Tel. 55 86 29

Kaeser eidg. dipl. Optikermeister
Brünnenstr. 106A,
Bümpliz Tel. 56 73 22
**kompetent für alle Ihre
Brillen + Kontaktlinsen**

Auch Vermögen bringt Sorgen!

Übergeben Sie uns Ihre Wertpapiere zur sachgemässen Betreuung.

Wir geben Ihnen gerne Auskunft.



Spar + Leihkasse in Bern
Agentur Bethlehem ☎ 56 65 65

KUNDENGESPRÄCH BEI LOEB

An einem Samstag trafen sich Kunden und Geschäftsleitung des Warenhauses Loeb im Zentrum Bethlehem zu einem Gespräch, an dem die Teilnehmer Gelegenheit hatten, Kritik, Wünsche und Anregungen anzubringen. François Loeb betonte die Wichtigkeit dieses Gedankenaustausches, seine Firma möchte lernen, was besser gemacht werden könne. Unter den ersten Beanstandungen seitens der Kunden figurierten die vielen Umstellungen, man finde sich nicht mehr zurecht und müsse das Gewünschte lange suchen. Einen Vorteil hätten die Umstellungen doch noch, fügte eine Teilnehmerin schmunzelnd bei, beim Suchen komme man an Angeboten vorbei, die man sonst nicht gesehen hätte. Eine Dame, die den Vorteil der ruhigen Vormittagsstunden zum Einkaufen benützen möchte, wies auf den zu kleinen Personalbestand hin, ein Herr fand, der Gang vom Eingang Parkplatz zwischen Maikler und Herrenartikel sei zu eng. Allgemein kommt man gern zu Loeb in Bethlehem, es sei irgendwie familiär, nicht so hektisch wie die Geschäfte in der Stadt, zudem seien Umtausch mit Rückgabe des Bargeldes und die grosszügige Erledigung von Reklamationen wichtige Sicherheiten für den Kunden. Geschätzt wird auch die stets bediente zentrale Kasse, bei der auch Bedienung via Lautsprecher angefordert werden könne. Kritisiert wurde die Aufhebung der Fotoabteilung, jetzt fehle die fachliche Beratung bei der Entgegennahme von Filmen. Ein Frischkäsebuffet, eine Fischabteilung, Stühle zum Ausruhen, kleinere Schinkengipfeli beim Bäcker, das sind einige Muster aus dem Strauss von Wünschen und Anregungen, die François Loeb herzlich verdankte und zur Prüfung entgegennahm. Er schloss mit dem Versprechen, den direkten Kontakt mit den Kunden weiterhin zu pflegen, um ihren veränderten Wünschen und Ansprüchen besser entsprechen zu können.

Erfolgreiche Bethlehemer



An den Staffel-Schweizer-Meisterschaften vom 12. Mai in Aarau gewannen die Damen des TVL in der 4x100-m-Staffel den Titel. Zum Schweizer-Meister-Team gehört Eveline Urfer aus dem Holenacker. Herzliche Gratulation!

P.S. Der "Wulchechratzer" wäre seinen Lesern dankbar, wenn sie ihm vermehrt solche Erfolge von Bethlehemern - von den Schülern bis zu den Veteranen - mitteilen würden. Ein Telephon an die Redaktion genügt: 55 70 55, von 14 bis 21 Uhr.

Zur Feier des 25. Geburtstages des Tscharnerguts und als Dank für das Vertrauen, das Sie uns in all den Jahren entgegenbrachten, überreichen wir jedem Kunden am 15. und am 16. Juni ein Festgeschenk.



**APOTHEKE
TSCHARNERGUT**
Fellerstrasse 28 Bethlehem

Gratis-Hauslieferdienst. Tel. 031 56 45 49

Leser schreiben

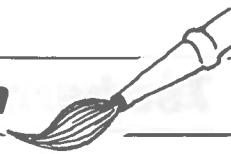

NOCHMALS WINTER IN BETHLEHEM

Nun ist doch nochmal ein Wort nötig zum "Winter in Bethlehem", und zwar aus dem einfachen Grund, dass alle bislang dagegen laut gewordenen "Einwände" aus Gezeter oder vaterländischen Parolen bestanden. Auf das eigentliche Problem scheint man sich nicht einlassen zu wollen. Und dieses lässt sich - zur Wiederholung - wie folgt zusammenfassen:

1. Ruhe und Schlafen-Können/Dürfen ist ein Teil der Lebensqualität, und ausserdem eine notwendige Bedingung zur Erholung, die ihrerseits Voraussetzung für ordentliche Arbeitsleistung ist.

2. Jeder Motor produziert Lärm, jeder Verbrennungsmotor ausserdem giftige Abgase. Beides beeinträchtigt unsere Umgebung und damit unsere Lebensqualität. (In der Schweiz gibt es, laut einer sehr neuen Umfrage, ebenso wie anderswo eine sehr grosse und wachsende Zahl von Menschen, die unter Lärm leiden.)

3. Bei jedem Einsatz eines Motors (zur Schaffung von Ordnung und Sauberkeit, zur Fortbewegung oder zum Vergnügen) ist deshalb genau zu überlegen, ob die entstehende Belästigung oder der entstehende Schaden wirklich zu rechtfertigen sind. Da würde dann nämlich der Gebrauch von Motoren schnell mal um 50% zurückgehen können!

4. Der häufig gemachte Vorschlag, wen der Lärm störe, der könne aufs Land wohnen gehen, ist einfach albern. Denn erstens breitet sich der Lärm von Motorfahrzeugen und -werkzeugen immer weiter aus, zweitens löst man ein Problem nicht, indem man sich verzieht.

Rücksichtnahme ist eine der guten alten und oft gepredigten Bürgertugenden. Im Rahmen der Verwendung von Motorwerkzeugen und Motorfahrzeugen in unserer Zeit schein sie jedoch keinen Platz mehr zu haben. Muss das so sein?

Hartmut Fähndrich

Krankenpflegeverein der Kirchgemeinde Bethlehem

Gemeindepflegepersonal: Schwester Judith Blizenec, Tel. 55 57 92; Herr Alan Jennings, Tel. 55 97 86; Schwester Ursula Wernli, Tel. 82 22 52.

Vertretung durch: Schwester Idy Burgener, Tel. 55 78 54.

Das Personal ist erreichbar: 12.30 bis 13.30 Uhr, wenn nicht: Aerztenotruf Tel. 22 92 11.

ELEKTRO-RADIO-TV-SERVICE

H. Zingg

Neu- und Occasionsgeräte
Reparaturen von el. Haushaltgeräten,
Radio und Television

Bümplizstrasse 176
(beim Südbahnhof)
3018 Bern-Bümpliz

Tel. G 55 48 76
Tel. P 55 42 96

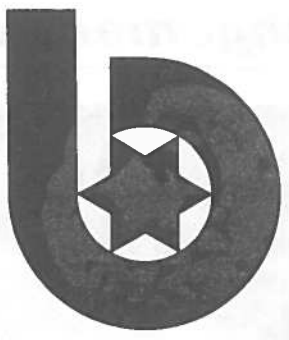

10 Jahre Quartierverein Bethlehemacker

Quartierfest im Bethlehemacker 22.-24. Juni 1984

Freitag 17.30 Kindervorstellung Kliby und Caroline
19.30 Tanz und Unterhaltung mit Gypsy Brothers
Kliby und Caroline

Samstag 13.00 Grümpelturnier a.d. Spielwiese
17.00 Höli Schüler Disco ab 8.Schuljahr
19.30 Tanz und Unterhaltung Gypsy Brothers
Jazztanzgruppe Afrohoters
Stepptanzgruppe *The Tapsies*

Sonntag 09.00 Fortsetzung Grümpelturnier
10.00 Festgottesdienst a.d. Spielwiese
15.00 Tanz im Festzelt mit den Gypsy Brothers

Tombola-Marktstände-Rösslispiel

Der Housi isch im

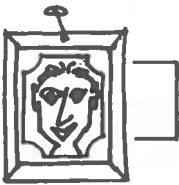

KONSERVENBÜCHSEN IN DIE MÜLLABFUHR?

Lieber Housi,
Im Kehrrichttraum unserer Hochhauses an der Holenackerstrasse steht ein Container für Altmittel zur Verfügung. Wäre es nun sinnvoll, leere Konservendosen dort hineinzuworfen, anstatt sie in den "normalen" Kehrricht zu geben? Können diese Dosen eingeschmolzen und wiederverwendet werden? (Sicher wäre es zum Vorherin vernünftiger, Früchte und Gemüse, aber auch Ravioli frisch zu kaufen..)

Markus

Lieber Markus,

Die Auskunft der Fachleute: Natürlich kann man die Konservendose in den Altmittelcontainer werfen. Ein separates Einschmelzen und Wiederverwerten kommt nicht in Frage, da sie aus verschiedenen Materialien bestehen.

Was die Vernunft in Sacher Ernährung betrifft, so sind halt oft die Umstände und der Gluscht stärker! Und wenn heute kaum ein Tag vergeht, an dem man nicht im Anzeiger oder in der Zeit von der Eröffnung einer neuen Arztpraxis liest, so müssen doch diese Leute auch gelebt haben!? Schleckzeug für die Kinder, viel zu üppiges Essen, nicht gerade nährreiche Konserven, Cigaretten und übermässiger Alkoholgenuss - wir vermögens, wir sind versichert, man lebt ja nur einmal und, wie gesagt, die Aerzte müssen doch aus existieren können!

Es grüsst Dich herzlich

Housi

Ev.-ref. Kirchgemeinde



"GRÜESSECH HERR ZWINGLI!"

Sommerfest am Donnerstag, 21. Juni, auf dem Kirchenvorplatz ab 18 Uhr. (Siehe Veranstaltungskalender.)

"SO' SEI S, HERR ZWINGLI!"

Gottesdienst vor dem Sommerfest am Sonntag, 17. Juni, 9.30 Uhr, u.a. mit Worten und Liedern von Zwingli. Mit dem Singkreis Bethlehem, Leitung Ernst Arn.

SUPPENÄSSE

Samstag, den 9. Juni, 12.15 Uhr im grossen Saal des Gäbelhus und im Saal des Kirchgemeindehauses



Konz. TV + Radio-Fachgeschäft
Waldmannstr. 5, Tel. 55 27 51



FERNSEHER DEFEKT?
WIR REPARIEREN ALLE GERÄTE
SOFORT. ERSATZGERÄTE! ←
VERKAUF VON RADIO/TV/CASS-RECORDER. MIETE - KAUF

Jeden Samstag,
ab 20.30 Uhr

Super lightshow -
best sound



Brillen für
Sport Freizeit
Beruf Hobby



optikgeschäft
Tscharnergut

J.L. Maruenda

Fellerstrasse 28
3027 Bern-Bethlehem
Telephon 56 67 66

25 JAHRE
TSCHARNERGUT

FESTPROGRAMM

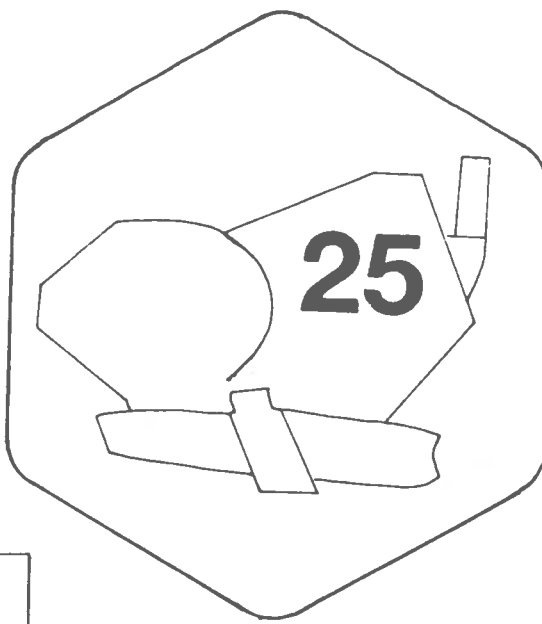

DONNERSTAG, 14. JUNI

2000	Café Tscharni	Vernissage Fotoausstellung Festschriftpremiere
------	---------------	---

FREITAG, 15. JUNI

2000	Dorfplatz	Platzkonzert Jugendmusik Bümpliz
2200	ganzes Quartier/ Schulhausplatz	Festbeizen: Pizza, Würste... (bis Festschluss)
2230		Fackelumzug und Einkesseln des Festes, anschlies- send Gratisimbiss für Fackelumzug-Teilnehmer
2300	Dorfplatz	Feuerwerk
		Preisverteilung: Prämierung der am besten verklei- deten Schulklassen
2400		Alphornkonzert Ende der Festeröffnung

SAMSTAG, 16. JUNI

SPIEL UND SPORT		ANDERE AKTIVITÄTEN		FESTWIRTSCHAFTEN MUSIK UND TANZ	
0900	Pendelstafette	0900	Rösslispiel	0800	Lehrercafé
1030	Velorennen		IG "Grüne Murtenstr."		Zmorge
	Seifenkistenrennen		Bäumli pflanzen	1000	Glacéverkauf
	Sackhüpfen	1000	Kunst-/Hobbyarbeiten	1100	Bierzelt/Bratwurst
	Stelzenlauf		Tauschmarkt		Kotelett
	Spielbus I + II		Blutdruckmessen		Türkische Beiz
	Fussballturnier	1100	Feuerwehrdemo		Pizzeria
1230	Velorennen		Theateranimation	1700	Raclette
	tandemfahren	1130	Ringerdemonstration	1800	Spiessli
	Sackhüpfen	1330	Feuerwehrdemo		Schülerdisco
	Dreiradfahren		Ponyreiten		Jokkers-Sextett
	Spielbus I + II	1400	Blutdruckmessen	2200	Robotershow
	Fussballturnier		Ringerdemonstration	2300	(Café Tscharni)
1500	Schüler-Lehrer-	1430	Türkische Folklore		Pfadi-Beiz
	Fussballmatch	1600	Schülertheater		MQV-Beiz
1700	Preisverteilung				Disco Medora
					Lorraine Hot Shots
					Ländler Schratten- fluh

VON DER SP BETHLEHEM

Alte Murtenstrasse

Wir danken allen, die am Abstimmungswochenende vom 19./20. Mai Ideen zur Gestaltung der alten Murtenstrasse entwickelt haben. Die Zeichnungen und geäusserten Meinungen sind eine Grundlage für die Weiterarbeit.

Mit einem Brief ans Stadtplanungsamt werden wir erneut darauf hinweisen, dass mit der Schliessung der alten Murtenstrasse und der dortigen Planung speditiv vorwärts gemacht werden soll.

In Zusammenarbeit mit der Interessengemeinschaft zur Begrünung der alten Murtenstrasse werden wir in den nächsten Wochen die Gestaltungsideen zu konkretisieren versuchen.

Die SP geht zur Bevölkerung

Am Samstag, 16. Juni, von 9 bis 12 Uhr, haben Sie Gelegenheit, im Rahmen des Zmorgens auf dem Dorfplatz Tscharnergut mit Vorstands- und Schulkommissionsmitgliedern sowie Stadträten und Stadtratskandidatinnen und Kandidaten ins Gespräch zu kommen.

Anwesend sind auch die SP-Gemeinderatskandidaten Gret Haller und Alfred Neukomm (evtl. auch Peter Vollmer). Wir erwarten gerne Ihre Vorschläge, Fragen und Kritik.

Chalet und Sägehofweg Einbahnstrassen

Es stand in der Zeitung: Im Rahmen flankierender Massnahmen im Zusammenhang mit der schon längst erfolgten Oeffnung der "Busstrasse" werden der Chalet- und der Sägehofweg zu Einbahnstrassen gemacht wie die Bethlehemstrasse. Diese Meldung erfreut uns! Denn gerade diese Forderung nach flankierenden und verkehrsberuhigenden Massnahmen war ja das Hauptziel der Einsprachen gewesen, die von der SP Bethlehem, dem Quartierverein Bethlehemacker und einigen Privaten gegen die Oeffnung der "Busstrasse" eingereicht worden waren. Nun hat die Stadtverwaltung endlich eingesehen, dass wir recht hatten. Nun bleibt nur noch zu hoffen, dass die städtischen Behörden auch noch volle Einsicht zeigen und den Nord-Süd-Durchgangsverkehr insgesamt unterbinden. Das hiesse im Idealfall die Sperrung für Durchgangsverkehr in der Bethlehemstrasse, im Sägehof- und Chaletweg und die Aufhebung der alten Murtenstrasse von der evangelischen Kirche Richtung Gäbelbach.



bethlehem-leist

DER POLIZEIDIREKTOR SCHREIBT DEM LEIST

betreffend die Verkehrsregelung an der Bümpliz-Bethlehemstrasse

Sehr geehrte Damen und Herren,

Ich verstehe Ihre Sorge um die Sicherheit der Fussgänger an lichtsignalgeregelten Knoten, wie Sie es mir in Ihrem Brief vom 11. Mai 1984 schildern. Der tragische Tod eines Kindes durch einen Verkehrsunfall hat uns alle sehr getroffen.

Leider ist es nicht damit getan, durch Umstecken auf einem Schalttafel eine neue Verkehrsregelung an diesen Lichtsignalanlagen herbeizuführen. Die Steuerschranken sind nach Zeitbegriffen der Elektronik uralt und kaum anpassungsfähig. Dies ist auch der Hauptgrund, weshalb die Planungsdirektion in der Stadtratssitzung vom 10. Mai einen Kreditantrag für die Erneuerung von 5 Lichtsignalanlagen, unter anderem für die oben genannte Anlage, einbrachte und der Stadtrat diesem Kredit zustimmte.

Die Umrüstung zur neuen Lichtsignalanlage wird im Laufe des Herbstes erfolgen. Im Rahmen der neuen Phasenpläne soll geprüft werden, wie weit Fahrzeug- und Fussgängerphasen zeitlich voneinander getrennt werden können.

Mit freundlichen Grüssen

M. Albisetti

NEU: DER LESEPAVILLON IM SCHLOSSGARTEN

Kommen Sie in den neu eröffneten Lesepavillon im Schlossgarten Bümpliz (Eingang durch die Allee Bümplizstrasse 97)! Eine grosse Auswahl an Büchern, Zeitschriften und Spielen für jedes Alter steht Ihnen zur Verfügung. Im neu gestalteten Schlossgarten können Sie in Ruhe Ihre Lektüre geniessen oder sich beim Spielen oder Plaudern vergnügen. Und ab und zu werden auch kleine Veranstaltungen, wie zum Beispiel Märchenstunden, Vorlesen, Spielnachmittage oder Konzerte durchgeführt. Der Lesepavillon im Schlossgarten, Treffpunkt für jung und alt, ist bei guter Witterung von Dienstag bis Sonntag, 14 bis 17 Uhr, und am Mittwoch bis 20 Uhr geöffnet. Volksbücherei und Arbeiterbibliothek

Piano + Orgel-
Fachgeschäft
Wernli
Frau
Musikschule
Bahnhöheweg 36/38
Telefon 031 55 99 81
3018 Bern



Eine
Begabung
zeigt
sich
auch auf einem Miet-Klavier

Festzustellen, ob Ihr Kind Talent zum Klavierspielen hat, kostet Sie wenig. Denn dafür genügt auch ein Miet-Klavier. Zeigt sich die Begabung, können Sie immer noch kaufen. Monatsmiete für ein Occ.-Klavier ab Fr. 25.--, für ein neues Klavier ab Fr. 70.--. Stimmungen, Revisionen, Gruppenunterricht, Einzelunterricht. Bei uns finden Sie genügend Parkplätze.

Bestattungsdienst
Oswald Krattinger
Mitarb. Heinz Weber
vorm. LIECHTI
Bern 25 65 15

Tag und Nacht
Für malitäre Lieferungen
Transporte (kein Zuschlag)
Samstag, Sonntag und in
der Nacht
Freiburgstrasse 177
Bümpliz 56 40 56

**Mit Marti die Ecken
der Welt entdecken.**

Unser Reisebüro organisiert für Sie:

- Flugreisen
- Bahnreisen
- Carreisen
- Motorhome-Ferien
- Kreuzfahrten
- und Gesellschaftsreisen

marti
... die beste Art zu reisen.

Bümplizstrasse 104
3018 Bern
Tel. 55 80 44

Sun-Sport AG
Bethlehem ☎ 566 444
neben Hotel 3 Könige, Bümplizstr. 12

